

*Marlin* 



## LEVER ACTION

MANUFACTURED BY UMAREX UNDER LICENSE FROM STURM, RUGER & CO., INC.  
MARLIN AND THE HORSE AND RIDER LOGO ARE TRADEMARKS  
OF STURM, RUGER & CO., INC.



# CONTENT

Inhaltsverzeichnis | Contenu | Contenido | Contenuto | Содержание | Treść | İçerik

## 4 ..... DESCRIPTION

Benennung | Désignation des pièces | Designación | Descrizione | Наименование | Nazewnictwo | Parçaların adları

## 6 ..... SAFETY

Sicherheit | Sécurité | Seguro | Sicura | Предохранитель | Bezpiecznik | Emniyet

## 7 ..... LOADING THE MAGAZINE

Magazin laden | Chargement du chargeur | Charger del cargador | Caricamento | Снаряжение магазина | Ładowanie | Şarjörün doldurulması

## 8 ..... COCKING AND LOADING

Spannen und Laden | Armement et chargement | Estiarmamento e caricamento | Armamento e caricamento | Взвод и зарядание | Napinanie i ładowanie | Kurmak ve doldurmak

## 10 ..... SIGHTS

Visierung | Hausse | Mira | Mire | Прицельное Приспособление | Celownik | Nişangâh

## 10 ..... CARE

Pflege | Entretienx | Cuidados | Manutenzione | Уход | Czynszczenie | Bakım

## 11 ..... SHOOTING

Schießen | Tir | Disparo | Tiro | Стрельба | Strzelanie | Atış Yapmak

## 11 ..... UNLOADING THE RIFLE

Entladen der Waffe | Déchargement de l'arme | Descargar el arma | Scaricamento dell'arma | Разряжание оружия | Rozładowanie broni | Silahın boşaltılması

## 12 ..... CLEARING A JAM

Störungsbeseitigung | Dépannage | Eliminación de fallos | Eliminazione del malfunzionamento | Устранение неисправностей | Usuwanie usterek | Hata giderme

## 14 ..... TECHNICAL DATA

Technische Daten | Données Techniques | Datos Técnicos | Dati Tecnici | Технические Характеристики | Dane Techniczne | Teknik veriler

## 15 ..... PROBLEM SOLUTIONS

Problemlösungen | Résolution de problèmes | Resolución de problemas | Risoluzione dei problemi | Решение проблем | Rozwiązywanie problemów | Problem çözme

# DESCRIPTION

Benennung | Désignation des pièces | Designación | Descrizione | Наименование | Nazewnictwo | Parçaların adları

**EN** 01 Muzzle  
02 Front sight  
03 Loading port  
04 Forestock  
05 Chamber view port  
06 Rear sight  
07 Trigger  
08 Safety  
09 Cocking lever  
10 Stock

**DE** 01 Mündung  
02 Korn  
03 Ladeklappe  
04 Vorderschaft  
05 Kontrollfenster  
06 Kimme  
07 Abzug  
08 Sicherung  
09 Spannhebel  
10 Schaft

**FR** 01 Bouche  
02 Guidon  
03 Clapet de chargement  
04 Fût  
05 Fenêtre de contrôle  
06 Cran de mire  
07 Détente  
08 Sécurité  
09 Levier d'armement  
10 Crosse

**ES** 01 Boca del cañón  
02 Punto de mira  
03 Trampilla de carga  
04 Guardamanos  
05 Ventanilla de inspección  
06 Alza  
07 Gatillo  
08 Seguro  
09 Palanca de armado  
10 Culata

**IT** 01 Bocca  
02 Mirino  
03 Sportello di caricamento  
04 Asta  
05 Finestra di controllo  
06 Tacca di mira  
07 Grilletto  
08 Sicura  
09 Leva d'armamento  
10 Calcio

**RU** 01 Дуло  
02 Мушка  
03 Зарядная крышка  
04 Цевье  
05 Контрольное окно  
06 Прицельная планка  
07 Спусковой крючок  
08 Предохранитель  
09 Рычаг взвода  
10 Приклад

**PL** 01 Wylot lufy  
02 Muszka  
03 Kłapa ładowania  
04 Wałek przedni  
05 Okienko kontrolne  
06 Szczerbina  
07 Spust  
08 Bezpiecznik  
09 Dźwignia napinająca  
10 Kolba

**TR** 01 Namlu ağızı  
02 Arpacık  
03 Doldurma kapağı  
04 Kundak ön kısım ı  
05 Kontrol penceresi  
06 Gez  
07 Tetik  
08 Emniyet  
09 Kurma kolu  
10 Kundak

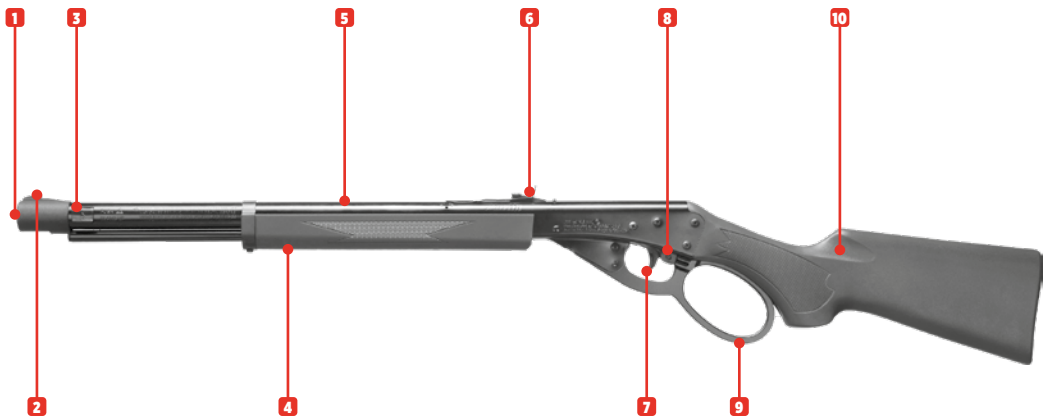

# SAFETY

Sicherheit | Sécurité | Seguro | Sicura | Предохранитель | Bezpiecznik | Emniyet

## CAUTION

- Only handle your gun in its safe condition.
- Always make sure that the muzzle points in a safe direction.

## ACHTUNG

- Hantieren Sie nur mit der Waffe, wenn diese gesichert ist.
- Achten Sie stets darauf, dass die Mündung in eine sichere Richtung zeigt.

## ATTENTION

- Ne manipulez l'arme que lorsque la sécurité est enclenchée.
- Assurez-vous que la bouche est orientée dans une direction non dangereuse.

## ATENCIÓN

- Manipule la pistola sólo cuando esté asegurada.
- Asegúrese de que la boca apunte siempre en una dirección segura.

## ATTENZIONE

- Accertarsi che la sicura sia inserita prima di iniziare a maneggiare l'arma.
- Indirizzate l'arma sempre in una direzione sicura.

## ВНИМАНИЕ

- Обращайтесь с оружием, только поставив его на предохранитель.
- Всегда следите за тем, чтобы ствол оружия был направлен в безопасную сторону.

## UWAGA

- Proszę posługiwać się wyłącznie zabezpieczoną bronią.
- Należy stale kontrolować czy lufa jest skierowana w bezpiecznym kierunku.

## DIKKAT

- Silahı sadece, emniyetli halde iken elinize alın.
- Namlunun her zaman güvenli bir yöne doğrultulmuş olmasına dikkat edin.



# LOADING THE MAGAZINE

Magazin laden | Chargement du chargeur | Charger del cargador | Caricamento | Снаряжение магазина | Ładowanie | Şarjörün doldurulması

## USE ONLY 4.5 mm (.177 CALIBER) AMMUNITION.

Do not use diablo pellets, darts, lead BBs or other unsuitable projectiles. Never shoot used, deformed (1), dirty (2) or defective BBs with burr (3) or offset halves (4). Use of unsuitable projectiles will void the warranty. We recommend high-quality BBs supplied by UMAREX.

## NUR MUNITION CAL. 4,5 mm (.177) VERWENDEN.

Verwenden Sie keine Diabolo, Federbolzen, Bleirundkugeln oder andere ungeeignete Geschosse. Verwenden Sie auf keinen Fall gebrauchte, deformierte (1), verschmutzte (2) oder fehlerhafte Kugeln wie z.B. mit Grat (3) oder versetzten Hälften (4). Bei Gebrauch ungeeigneter Geschosse erlischt die Garantie. Wir empfehlen die hochwertigen BBs aus dem Hause UMAREX.

## N'UTILISEZ QUE DES MUNITIONS DE CAL. 4,5 mm (.177).

N'utilisez pas de diabolos, fléchettes, billes rondes en plomb ou d'autres projectiles inadaptés. N'utilisez en aucun cas des billes usagées, déformées (1), encrassées (2) ou défectueuses, par exemple celles présentant des bavures (3) ou des moitiés décalées (4). L'utilisation de billes inadaptées annule la garantie. Nous recommandons les BB de haute qualité de la société UMAREX.

## UTILICE ÚNICAMENTE MUNICIÓN DE CAL. 4,5 mm (.177).

No use diabolos, dardos, bolas redondas de plomo o munición inapropiada similar. Nunca utilice proyectiles usados, deformados (1), sucios (2) o defectuosos, como por ejemplo, que presenten rebabas (3) o mitades desalineadas (4). El uso de proyectiles inadecuados provoca la extinción de la garantía. Recomendamos usar BBs de alta calidad de la casa UMAREX.

## UTILIZZARE SOLO MUNIZIONI CAL. 4,5 mm (.177).

Non utilizzare pallini di diablo, piumini, pallini tondi in piombo o altri proiettili non idonei. Non utilizzare mai pallini usati, deformati (1), sporchi (2) o difettosi, ad esempio con spigoli vivi (3) oppure con metà sfalsate (4). L'uso di proiettili non adatti fa decadere la garanzia. Raccomandiamo i BB di alta qualità della ditta UMAREX.

## ИСПОЛЬЗУЙТЕ ТОЛЬКО БОЕПРИПАСЫ КАЛИБРА 4,5 мм (.177).

Не используйте пули Diabolo, ударные пружинные бойки, свинцовые круглые пули или подобные непригодные патроны. Категорически запрещено использовать пули, бывшие в употреблении, деформированные (1), загрязненные (2) или дефектные, например с зазубринами (3) или со смещенными половинками (4). При использовании непредназначенных патронов гарантия теряет силу. Мы рекомендуем использовать качественные патроны ВВ производства UMAREX.

## STOSOWAĆ WYŁĄCZNIE AMUNICJĘ KALIBER 4,5 mm (.177).

Nie stosować śrutu Diabolo, łotek strzeleckich, kulek ołowianych ani innych nieodpowiednich pocisków. W żadnym wypadku nie stosować używanych, zdeformowanych (1), zanieczyszczonych (2) lub wadliwych kul, np. z zadziorami (3) lub o przesuniętych połówkach (4). Użycie nieodpowiednich pocisków powoduje wygaśnięcie gwarancji. Zalecamy wysokiej jakości pociski marki UMAREX.

## SADECE 4,5 mm (.177) KALIBRE MÜHIMMAT KULLANIN.

Diabololar, yaylı sapmalar, yuvarlak kurşun mermileri veya başka uygun olmayan mermiler kullanmayın. Kullanılmış, deforme olmuş (1), kirli (2) veya örn. çapaklı (3) ya da yarısı ofsetli (4) gibi kusurlu mermiler asla kullanmayın. Uygun olmayan mermilerin kullanılması durumunda garanti geçersiz olur. UMAREX firması tarafından üretilen kaliteli BB'leri tavsiye ederiz.

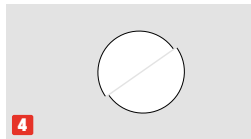
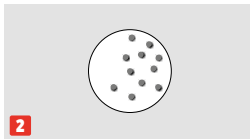
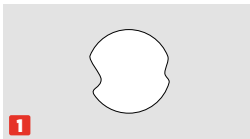

## COCKING AND LOADING

Spannen und Laden | Armement et chargement | Estiarmamento e caricamento | Armamento e caricamento | Ввод и зарядание | Napinianie i ładowanie | Kurmak ve doldurmak

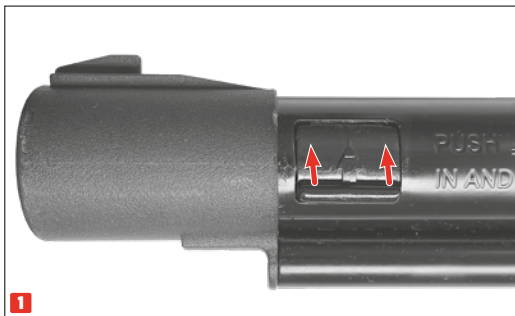

### CAUTION

- Do not leave the mainspring cocked for a prolonged period of time. This may cause accidents and will weaken the spring which again may impair the shooting performance of your gun.
- Do not dry fire the airgun (without a projectile). This might cause damage to it.

### ACHTUNG

- Lassen Sie die Druckluftwaffe nicht für längere Zeit mit gespannter Kolbenfeder stehen. Dies kann zu Unfällen führen, zudem kann die Kolbenfeder ermüden, wodurch die Schussleistung der Waffe abnimmt.
- Die Waffe nicht leer (ohne Geschoss) abfeuern. Es besteht die Gefahr einer Beschädigung der Waffe.

### ATTENTION

- Ne laissez pas le fusil avec le ressort de piston armé pendant longtemps. Ceci peut causer des accidents et en outre; le ressort peut fatiguer par quoi la puissance de l'arme sera abîmée.
- Ne tirez pas à sec (sans projectile). Cela pourrait endommager l'arme.

### ATENCIÓN

- Non deje el fusil con el muelle de pistón amartillado durante algún tiempo. Este puede causar accidentes y además el muelle puede fatigarse por lo cual el efecto del tiro del arma estará afectado.
- No dispare el arma en seco (sin proyectil). Existe el peligro de que se dañe el arma.

### ATTENZIONE

- Non lasciare l'arma per un periodo di tempo prolungato con la molla del pistone armata. Ciò potrebbe causare incidenti e provocare l'affaticamento della molla, oltre ad arrecare pregiudizio alla potenza dell'arma.
- Non sparare a secco (senza proiettile). Esiste il pericolo di danneggiare l'arma.

### ВНИМАНИЕ

- Не оставляйте оружие на длительное время со взведенной пружиной поршня. Это может привести к несчастным случаям и кроме того ударная пружина может испытать усталость, что отрицательно сказывается на результатах выстрела оружия.
- Не производить выстрелы всухую (без пуль). Существует опасность повреждения оружия.

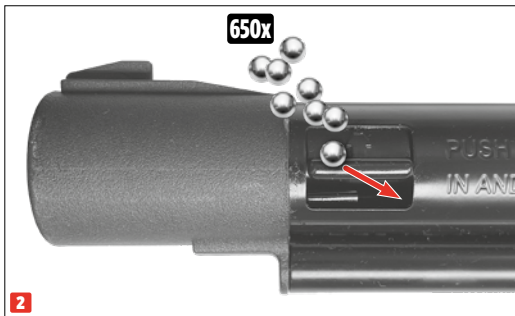



**UWAGA**

- Nie pozostawiać na dłuższy czas broń z napiętą sprężyną. Może to doprowadzić do wypadku, oraz spowodować zmęczenie sprężyny iglicznej, co znacznie pogorszy wyniki strzelania z broni.
- Nie strzelać z nie nabitej broni (bez pocisku). Istnieje ryzyko uszkodzenia broni.

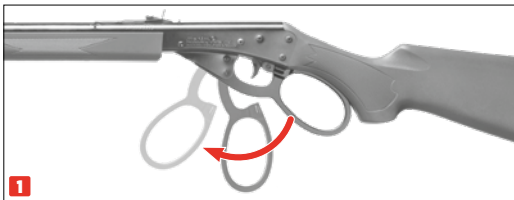
**DIKKAT**

- Havalı tüfeği uzun süre yaylı pistonu kurulu halde bırakmayın. Bu, kazalara yol açabilir ve ayrıca yaylı pistonunda malzeme yorgunluğu oluşabilir ve bu nedenle silahın atış performansı zarar görebilir.
- Silahı kuru olarak (mermi çekirdeği olmadan) ateşlemeyin. Silahın zarar görmesi tehlikesi vardır.

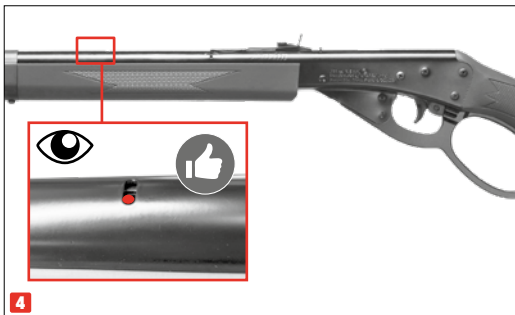
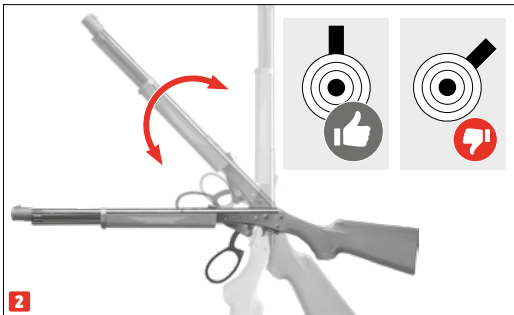

## SIGHTS

Visierung | Hausse | Mira | Mire | Прицельное Приспособление | Celownik | Nişangâh

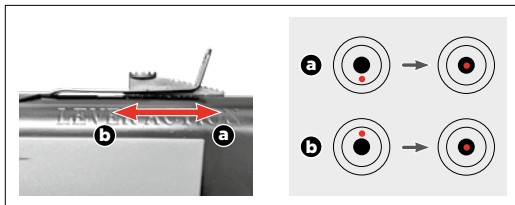
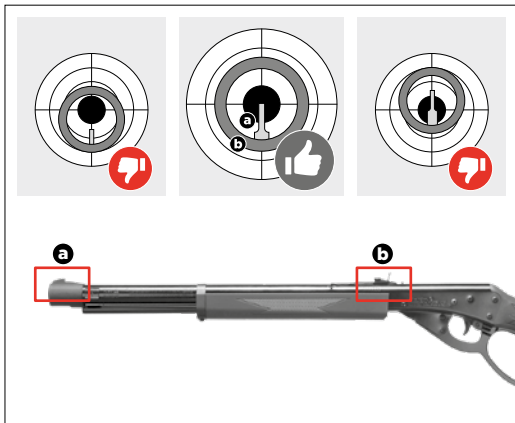

## CARE

Pflege | Entretien | Cuidados | Manutenzione | Уход | Czyszczenie | Bakım

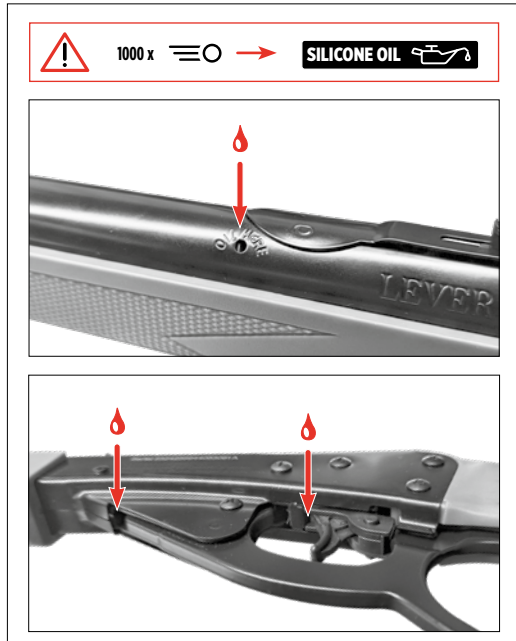

## SHOOTING

Schießen | Tir | Disparo | Tiro | Стрельба | Strzelanie | Atış Yapmak



## UNLOADING THE RIFLE

Entladen der Waffe | Déchargement de l'arme | Descargar el arma | Scaricamento dell'arma | Разряжание оружия | Rozładowanie broni | Silahın boşaltılması

### CAUTION

Make sure the airgun safety is "ON SAFE" and the airgun is uncocked. Open the BB reservoir door, cup your hand over it and tilt the air rifle fully to the left side. Shake the airgun until all BBs have been removed. Once the reservoir is empty, cock the airgun, tilt up to load, and fire at a safe target. Continue cocking, loading, and firing until the airgun does not fire BBs.

### ACHTUNG

Stellen Sie Sicherung auf "SAFE" und stellen Sie sicher, daß die Waffe nicht gespannt ist. Öffnen Sie die Ladeklappe, halten Sie Ihre Hand davor und drehen Sie die Waffe nach links (Ladeklappe nach unten). Schütteln Sie alle BBs aus der Waffe. Sobald keine BBs mehr aus dem Reservoir kommen, führen Sie den Durchladevorgang durch und schießen Sie so lange auf ein sicheres Ziel, bis keine BB mehr verschossen wird.

### ATTENTION

Mettez la sûreté en position «SAFE» et assurez-vous que l'arme n'est pas armée. Ouvrez la trappe de chargement, placez votre main juste devant la trappe et tournez l'arme vers la gauche (pour avoir la trappe de chargement vers le bas). Secouez pour faire sortir toutes les BB de l'arme. Dès qu'il n'y a plus de BB qui sortent du réservoir, effectuez la procédure de chargement et continuez à tirer sur une cible sûre jusqu'à ce qu'il n'y ait plus de BB.

### ATENCIÓN

Ponga el seguro en la posición «SAFE» y asegúrese de que el arma no esté amartillada. Abra la trampilla de carga, coloque su mano frente a ella y gire el arma hacia la izquierda (trampilla de carga hacia abajo). Sacuda el arma para extraer todos los balines BB. Cuando ya no salgan más BBs del cargador, recargue el arma y dispare en una dirección segura hasta que haya disparado todos balines BB.

### ATTENZIONE

Mettere la sicura in posizione «SAFE» e assicurarsi che l'arma non sia armata. Aprire lo sportello di caricamento, tenere la mano davanti a esso e ruotare l'arma verso sinistra (sportello di caricamento verso il basso). Rimuovere tutti i BB scuotendo l'arma. Quando nel serbatoio non sono più presenti BB, eseguire l'operazione di caricamento e sparare verso un obiettivo sicuro finché non viene più sparato alcun BB.

## CLEARING A JAM

Störungsbehebung | Dépannage | Eliminación de fallos | Eliminazione del malfunzionamento  
Устранение неисправностей | Usuwanie usterek | Hata giderme

### ВНИМАНИЕ

Установите предохранитель в положение «SAFE» и убедитесь в том, что оружие снято с боевого взвода. Откройте зарядную крышку, подставьте к ней ладонь и поверните оружие влево (зарядная крышка окажется внизу). Вытряхните все шарики ВВ из оружия. Когда из резервуара перестанут выпадать шарики ВВ, выполните процесс перезарядки и стреляйте по безопасной цели, пока из оружия не перестанут выстреливаться шарики ВВ.

### UWAGA

Ustawić zabezpieczenie w pozycji „SAFE” i sprawdzić, czy broń nie jest odbezpieczona. Otworzyć klapkę, przytrzymać przed nią dłoń i obrócić broń w lewo (klapka w dół). Wytrząsnąć wszystkie kulki BB z broni. Kiedy zasobnik będzie już pusty, przeładować broń i strzelać w bezpiecznym kierunku aż do wystrzelenia wszystkich kulek BB.

### DIKKAT

Eminiyeti “SAFE” konumuna getirin ve silahın kurulu olmadığını emin olun. Doldurma kapağını açın, elinizi önünde tutun ve silahı sola çevirin (doldurma kapağı aşağıya bakacak şekilde). Silahın içindeki tüm BB'leri silkeleyin. Haznedeki daha fazla BB çıkmadığında, yeniden doldurma işlemini gerçekleştirin ve son BB atılıncaya kadar güvenli bir hedefe ateş edin.

### CAUTION

If your airgun is jammed, switch the safety to “ON SAFE” and empty the BB reservoir. Cock the airgun. Take a stiff wire or straightened paper clip and insert it into the chamber view port, pushing it forward until it makes contact with the blockage. Push the blockage with the stiff wire or paperclip into the reservoir, then open the reservoir and shake the blockage out. Remove the wire or paperclip, aim at a safe target, switch the safety ON FIRE, and shoot the airgun. Do not reuse any BB that has caused a jam.

### ACHTUNG

Falls Ihre Waffe eine Ladehemmung oder Zuführungsstörung hat, sichern Sie die Waffe und entleeren Sie das BB-Reservoir. Spannen Sie die Waffe. Führen Sie einen steifen Draht oder eine aufgebogene Büroklammer durch das Kontrollfenster soweit ein, bis Sie die Blockade spüren. Drücken Sie dann nach vorne Richtung Mündung, um die verklemmte BB zu lösen und in das Reservoir zu befördern. Öffnen Sie die Ladeklappe und schütteln Sie die gelösten BBs aus der Waffe. Entfernen Sie den Draht aus der Öffnung, entschärfen Sie die Waffe und schießen Sie in eine sichere Richtung. Verwenden Sie die verklemmten BBs nicht wieder!

### ATTENTION

Si votre arme présente un problème d'enrayage ou d'alimentation, enclenchez la sûreté de l'arme et videz le réservoir de BB. Armez l'arme. Insérez un fil de fer rigide ou un trombone replié à travers la fenêtre de contrôle jusqu'à ce que vous sentiez le blocage. Poussez ensuite vers l'avant en direction de la bouche pour libérer les BB enrayées et les faire passer dans le réservoir. Ouvrez la trappe de chargement et secouez pour faire sortir les BB débloqués de l'arme. Retirez le fil de fer de l'ouverture, enlevez la sûreté de l'arme et tirez dans une direction sûre. Ne réutilisez pas les BB enrayés !

### ATENCIÓN

En caso de encasquillamiento o fallo en la alimentación de su arma, active el seguro y vacíe el cargador de balines BB. Amartille el arma. Introduzca un alambre rígido o un sujetapapeles doblado a través de la ventanilla de inspección hasta que note la obstrucción. A continuación, empuje hacia delante en dirección de la boca del cañón para liberar el BB atascado y conducirlo al cargador. Abra la trampilla de carga y sacuda los balines BB sueltos para sacarlos del arma. Retire el alambre del orificio, desactive el seguro del arma y dispare en una dirección segura. No vuelva a utilizar los BB atascados.

### ATTENZIONE

Se l'arma è inceppata o è stata caricata in modo errato, attivare la sicura dell'arma e svuotare il serbatoio di BB. Armare l'arma. Introdurre un cavo rigido o una graffetta nella finestra di controllo fino a percepire l'ostruzione. Premere in avanti verso la bocca dell'arma per rimuovere il BB incastrato e spingerlo nel serbatoio. Aprire lo sportello di caricamento e rimuovere il BB scuotendo l'arma. Rimuovere il cavo dall'apertura, togliere la sicura e sparare in una direzione sicura. Non riutilizzare il BB incastrato!

### ВНИМАНИЕ

При возникновении задержки при зарядании или проблем с подачей снарядов поставьте оружие на предохранитель и опорожните резервуар для шариков BB. Поставьте оружие на боевой взвод. Жесткую проволоку или разогнутую канцелярскую скрепку вставьте в контрольное окно и вводите, пока не ощутите препятствие. Затем надавите вперед в направлении дула, чтобы освободить застрявший шарик BB и переместить его в резервуар. Откройте зарядную крышку и вытряхните застрявшие шарики BB из оружия. Достаньте проволоку из отверстия, снимите оружие с предохранителя и выстрелите из оружия, направив его в безопасном направлении. Застрявшие шарики BB не используйте повторно!

### UWAGA

Jeżeli pistolet się zaciął, należy go zabezpieczyć i opróżnić zasobnik na kulki BB. Przeladować pistolet. Wsunąć sztywny drut lub wygięty spinacz biurowy przez okienko kontrolne do momentu, aż zetknie się z blokadą. Następnie nacisnąć do przodu w kierunku wylotu lufy, aby poluzować zakleszczone kulki BB i przemieścić je do zasobnika. Otworzyć klapkę i wytrząsnąć kulki BB z broni. Wyjąć drut z otworu, odbezpieczyć broń i oddać strzał w bezpiecznym kierunku. Nie używać ponownie kulek BB, które spowodowały zator!

### DİKKAT

Silahınız tutukluk yapar veya besleme hatası varsa, silahı emniyete alın ve BB haznesini boşaltın. Silahı kurun. Sıkışmayı hissedene kadar kontrol penceresinden sert bir tel veya düzleştirilmiş bir atış sokun. Akabinde sıkışmış olan BB'leri serbest bırakmak ve onları hazneye aktarmak için namlu ağzına doğru ileri bastırın. Doldurma kapağını açın ve serbest kalan BB'leri tabancadan silkeleyerek çıkarın. Sonra teli açıklıktan çıkarın, silahın emniyetini açın ve güvenli bir yöne doğru ateş edin. Sıkışmış olan BB'leri tekrar kullanmayın!

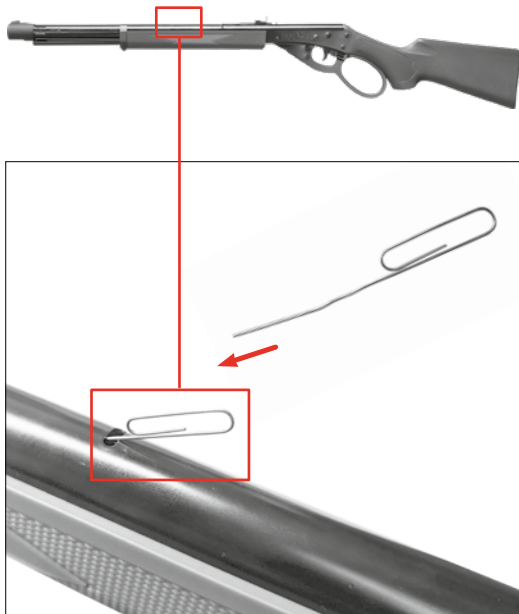

# TECHNICAL DATA

Technische Daten | Données Techniques | Datos Técnicos | Dati Tecnici | Технические Характеристики | Dane Techniczne | Teknik veriler

**POWER SOURCE** | Antrieb | Source de Propulsion | Propulsión  
Alimentazione | Источник энергии | Źródło | Enerji kaynağı

**CALIBER/AMMO** | Kaliber/Munition | Calibre/Munitions | Kaliber/Munición  
Calibro/Munizioni | Калибр/Боеприпасы | Kaliber/Amunicja | Kalibre/Mühimmat

**ENERGY/VELOCITY** | Energie/Geschwindigkeit | Énergie/Vitesse | Energia/Velocidad  
Energia/Velocità | Энергия/Скорость Полета Пули | Energia/Prędkość | Enerji/Mermi Hızı

**MAGAZINE CAPACITY** | Magazinkapazität | Capacité du magasin | Capacidad del cargador  
Capacità del caricatore | Вместимость магазина | Pojemność magazynka | Şarjör kapasitesi

**COCKING SYSTEM** | Spannsystem | Système de serrage | Sistema de amartillar  
Armamento | Система взвода | System naciągu sprężyny | Kurma sistemi

**SIGHTS** | Visierung | Dispositif de visée | Dispositivo visor  
Mire | Прицельное приспособление | Przynrząd celowniczy | Nişangâh

**SAFETY** | Sicherung | Sécurité | Seguro | Sikura | предохранитель | Bezpiecznik | Emniyet

**TRIGGER** | Abzug | Détente | Accion | Scatto | Спусковой механизм | Spust | Tetik

**DANGEROUS AREA UP TO** | Max. Gefahrenbereich bis zu | Zone de danger  
s'étendant | Distancia máxima de peligro | Distanza massima di pericolo | Макс. протяженность  
опасной зоны | Maks. obszar zagrożenia do | Maksimum tehlike alanı

**WEIGHT** | Gewicht | Poids | Peso | Peso | Bec | Waga | Ağırlık

**OVERALL LENGTH** | Gesamtlänge | Longueur | Longitud  
Lunghezza | Длина | Długość całkowita | Toplam uzunluk

**BARREL LENGTH** | Lauflänge | Longueur canon | Longitud del cañón  
Lunghezza canna | Длина ствола | Długość lufy | Namlu uzunluđ

Piston spring | Kolbenfeder | Piston et ressort | Muelle de piston  
Molla del pistone | Поршень-пружина | Sprężyna tłokowa | Yaylı piston

4,5 mm (.177) 

< 3,0 J: 99 m/s 

650 rds

Underlever system | Unterhebel | Levier d'armement | Palanca de armado  
A leva | Нижний рычаг | System dolnego naciągu | Alttan kuralı

Rear adjustable | Kimme einstellbar | Hausse réglable | Mira trasera ajustable | Tacca  
di mira regolabile | Задний прицел регулируемый | Regulowany celownik tylny | Gez  
yükseklik ve sağ-sol ayarlı

Pushbutton safety | Druckknopfsicherung | Bouton de Sécurité | Seguro de presión  
Sicura a pulsante | Предохранитель кнопки | Zabezpieczenie przycisku | Basma düğmesi  
emniyeti

Single Action | Single-Action | Simple Action | Single Action  
Single Action | одинарного действия | Pojedynczego działania | Tek hareketli

240 m

1200 g

924 mm

407 mm

# PROBLEM SOLUTIONS

Problemlösungen | Résolution de problèmes | Resolución de problemas | Risoluzione dei problemi | Решение проблем | Rozwiązywanie problemów | Problem çözme

## SPRING-OPERATED AIRGUN

### Gun does not shoot

Waffe schießt nicht | L'arme ne tire pas  
El arma no dispara | L'arma non spara  
Плохие показатели стрельбы | złe efekty strzelania | Kötü atış performansı

### Faulty shooting direction

Schlechte Treffergenauigkeit | Mauvaise Performance De Tir | Potencia De Disparo Deficiente  
Scarsa Precisione | Оружие Не Стреляет | Broń Nie Strzela | Silah Ateş Almıyor

### Low shooting speed

Geringe Geschossgeschwindigkeit | Faible vitesse du projectile | Escasa velocidad de disparo | Velocità ridotta del proiettile | Слабая скорость полета пули | niska prędkość strutu | Mermi nin hızı düşük

### Safety activated

Waffe gesichert | Sécurité de l'arme enclenchée | Seguro activado | Sicura attivata | Оружие стоит на предохранителе | Broń zabezpieczona | Silah emniyette



### Gun not correctly cocked

Waffe nicht korrekt gespannt | Arme mal armée | Arma mal amartillada | Arma non correttamente armata | Оружие неправильно взведено | Broń nie jest prawidłowo odbezpieczona | Silah doğru şekilde kurulmamış



### Dirty barrel

Lauf verschmutzt | Canon encrassé | Cañón sucio | Canon sporca internamente | Ствол загрязнен | Zanieczyszczona lufa | Namlu kirlî



### Gun not loaded

Waffe nicht geladen | Arme non chargée | Arma no cargada | Arma non caricata | Оружие не заряжено | Broń nie jest załadowana | Silah dolu değil



### Wrong ammunition

Falsche Munition | Mauvaises munitions | Munición errónea | Munizione sbagliata | Боеприпасы не подходят | Zła amunicja | Yanlış mühimmat



### Ammunition badly loaded

Munition falsch geladen | Munitions mal chargées | Munición mal cargada | Munizione caricata in maniera errata | Боеприпасы неправильно снаряжены | Niepoprawnie załadowana amunicja | Mühimmat yanlış doldurulmuş



### Sights not properly adjusted

Visierung nicht korrekt eingestellt | Dispositif de visée mal réglé | La mira no está bien ajustada | Dispositivo di mira non regolato correttamente | Неправильно установлен прицел | Błędnie ustawiony celownik | Nişangâh doğru ayarlanmamış



**EN** We reserve the right to make color and design changes and technical improvements. No responsibility is accepted for printing errors or incorrect information | **DE** Änderungen in Farbe und Design sowie technische Verbesserungen, Druckfehler und Irrtum vorbehalten. Alle Angaben ohne Gewähr | **FR** Sauf modifications de la couleur et du design ainsi que des améliorations techniques, erreurs d'impression et erreur. Toutes les données sont fournies sans garantie | **ES** Salvo modificaciones de color y de diseño así como mejoramientos técnicos, erratas y error. Todos los datos sin garantía | **IT** Con riserva di modifiche di colore e di design, di miglioramenti tecnici, di errori di stampa e di sbagli. Tutte le informazioni senza garanzia | **RU** Изменения цвета и дизайна, а также технические улучшения, опечатки и ошибки не исключены. Мы не гарантируем точность сведений | **PL** Zastrzegamy sobie prawo do pomyłek, błędów w druku, zmian koloru i designu, jak również do wprowadzania technicznych ulepszeń. Wszystkie informacje bez gwarancji | **TR** Renk, tasarım ve teknik değişiklikler yapma hakkı saklıdır. Baskı hatalarından ya da hatalı bilgilerden dolayı yasal sorumluluk kabul edilmez. Bilgiler için garanti verilmez.

### **UMAREX GmbH & Co. KG**

Donnerfeld 2 · 59757 Arnsberg · Germany  
service@umarex.de

**UMAREX.COM**

**Covers models:**

**5.8396**

**5.8445**